

GM 752.E – Datenblatt

Schließkraft	30 kN
Produktvolumen	0–1,5 l
Formwagenhub	250 mm
Extruder Informationen	Zweistationenmaschine
Schneckendurchmesser	40 mm
Antriebleistung	11 kW
Förderleistung (HD-PE)	23 kg/St.
Angetriebene Einheit	electric
Formschließen	electric
Formtransport	electric
Blasdornbewegung	electric
Parisontrenner	pneumatic
Stanze	pneumatic
Extruderhub	pneumatic
Wanddickesteuerung	electric
Abmessung	
Breite	2 000 mm
Länge	2 700 mm
Höhe	2 400 mm
Gewicht	1 700 kg

Allgemeine Beschreibung der Maschine

- Maschinenbau beruhend auf 30-jähriger Erfahrung
- Automatische Regelung der Extruder-Drehzahl zur Zyklusstabilität und Produktqualität
- Optischer Sensor der Schlauchkopflänge ermöglicht eine direkte Formschließung mit genauer Position des Schlauchkopfes in der Form
- Steuerung der Maschine mittels Zeitseinheiten Zeitgeber unabhängig von Schlauchkopflänge
- Unterbrechung des automatischen Gangs bewirkt die Einstellung den Stopp des Extruders und Auslösung des Alarms
- Die Maschine ist mit einem Gesamt- und Tageszykluszähler mit der Möglichkeit für Rücksetzen ausgestattet
- Die Maschine ist mit einem Speicher zum Speichern von Datenprofilen für verschiedene Produkte ausgestattet
- Jede Maschine wurde individuell nach Kundenwünschen gefertigt

Optionale Möglichkeiten mit Kostenaufschlag

- Regelung der Wanddicke des Schlauches mit Elektroantrieb
- Regelung der Temperatur im Extruder-Eingangsbereich
- Dichtheitsprüfgerät
- Möglichkeit für Fernkontrolle der Maschine mit einem Modem, NET oder GSM

Hauptkomponenten

SMC, EXLAR, NORD, SANKYO Oilless Industry, ZiehL – Abegg, Wittmann, OMRON, JUMO, Dynisco, Eaton, Murr...

GM750

Extrusion-Blasformmaschinen

GDK, Tschechische Republik, 362 14 Kolová 181
tel. / fax +420 353 331 391, www.gdk.cz



Abmessungen der Form (mm)

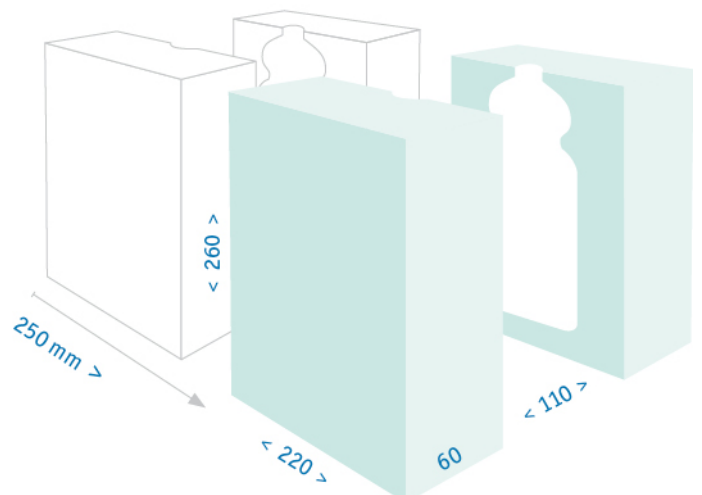

2 Kavität

3 Kavität

4 Kavität

5 Kavität

Standardt Mittenabstand

90 mm

70 mm

-

-

GDK Custom Made!